

ONTWERPHANDLEIDING GOEDERENLIFTEN

SHERPA® & ESCORTA®

- Eenvoudige ontwerp leidraad voor goederenliften
- Het begrip schachtafmeting en het juist bepalen hiervan
- Het juist bepalen van liftput of oprit afmetingen

INHOUD

Productzoeker	3
Productomschrijving	4
Toepassingsgebieden	5
BIM-Configurator	6
Hefvermogen	6
Liftschacht	7
Hefhoogte	8
Schachtbreedte, cabinebreedte en vrijedoorgang	9
Schachtdiepte en cabinediepte	10
Cabine en deurhoogte	11
Put of oprit	12
Schachtdeuren en brandbeveiliging	13
Liftcabine	14
Besturingskast	18
Aandrijfeenheid	19
Toepassing	19
Uitrustings opties	20







































COPYRIGHT EN DISCLAIMER

De hele inhoud van deze ontwerprichtlijn, met name teksten en grafieken, zijn beschermd door de auteurswet. Tenzij anders aangegeven berust het auteursrecht bij Lödige Industries GmbH.

De inhoud van deze documenten mag niet worden gepubliceerd, tenzij met de uitdrukkelijke toestemming van Lödige Industries GmbH. Technische wijzigingen zijn voorbehouden.

PRODUCTZOEKER

Welke criteria zijn belangrijk voor uw goederenliften? Maak een selectie op basis van de hieronder genoemde criteria.

	SHERPA®	ESCORTA®	OLYMPUS
Personenbegeleiding	X		
Zelfdragend liftschacht			X
Cabinegrootte			
Gebruik van vorkheftrucks	X	X	
Hefvermogen			
Min. Schachtput			
Min. Schachtkop			
Schachtbreedte/ Schachtdiepte			
Max. deurbreedte			
Machinestroom/Machineruimte grootte			
Max. snelheid			
Brandbeveiliging			
Aansluitstroom			
Exploitatiekosten			

Aanwijzing ten aanzien van de snelheid:

De goederenliften ESCORTA® zijn gecertificeerd conform de machinerichtlijn 2006/42/EG; op basis daarvan is de maximale nominale snelheid beperkt tot 0,15 m/s.

X = niet mogelijk



= geschikt



= goed geschikt



= zeer goed geschikt

PRODUCTOMSCHRIJVING

Goederenlift SHERPA® & ESCORTA®-
 machinekamer loze kettinglift voor lage en middel-
 hoge gebouwen met een eigen modulaire liftschacht
 voor het transport van goederen met of zonder
 begeleidende personen.

- Snelle en gemakkelijke installatie
- Op maat afgestemde cabineafmetingen
- Met en zonder begeleidende personen
- Zelfdragende stalen liftschacht
- Geen aparte machinekamer nodig
- Met de optionele oprit is geen lift put nodig
- Type gecertificeerd volgens machinerichtlijn
 2006/42 / EG

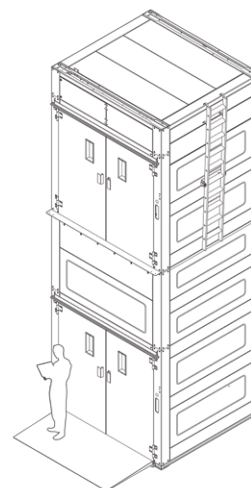
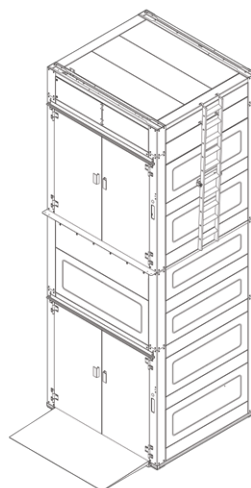

SHERPA®

ESCORTA®

Hefvermogen	500 tot 3.000 kg	
Hefsnelheid	0,2 m/s*	0,15 m/s
Kantbelasting	60 % van het hefvermogen	
Aantal etages	2 tot 6	
Aantal toegangen	2 tot 12	
Hefhoogte	tot 18 m	
Cabinebreedte	900 – 2.800 mm	
Cabinediepte	1.200 – 3.000 mm	1.600 – 3.000 mm
Cabinehoogte	1.800 – 2.800 mm	
Inbouwbreedte	1.270 – 3.200 mm	
Installatiediepte	1.340 – 3.180 mm	1.740 – 3.180 mm
Hoogte put of oprit	70 – 130 mm	
Deuropstelling	Boven elkaar/tegenover elkaar	
Aandrijfeenheid	Elektrisch, doormiddel van kettingen	
Personenbegeleiding	Nee, alleen goederen	Ja, meerdere personen
Richtlijn/norm	Conform machine richtlijn 2006/42/EC	Conform machine richtlijn 2006/42/EC

*Hogere snelheid op verzoek mogelijk. Specifieke richtlijnen moeten in acht worden genomen.

TOEPASSINGSGBIEDEN

De SHERPA® en ESCORTA® goederenliften kunnen binnen diverse toepassingsgebieden een kostenbesparende en efficiënte oplossing bieden binnen uw organisatie. Met name de snelle en eenvoudige installatie methode van de lift schacht, vraagt doorgaans geen ingrijpende constructieve wijzigingen, in overleg kan zelfs uw logistieke proces gewoon doorgang vinden tijdens de montage van uw goederenlift.



LOGISTIEK EN DISTRIBUTIE

De goederenliften SHERPA® en ESCORTA® zijn bij uitstek geschikt voor gebruik binnen distributie- en logistieke organisaties. Zo kunnen ze onder anderen eenvoudig worden geïntegreerd in bestaande stellingssystemen.



PRODUCTIE

In productiehallen kunnen goederen sneller en efficiënter tussen verschillende niveaus worden vervoerd, waardoor de processtromen aanzienlijk worden vereenvoudigd en verbeterd.



OPENBARE GEBOUWEN

Of het nu gaat om display materiaal, archiefbestanden of voorraden, met toepassing van onze goederenliften is een snel en veilig transport mogelijk zonder daarvoor capaciteit van de personenliften te hoeven gebruiken.



ZIEKENHUIZEN &
MEDISCHE FACILITEITEN

Dagelijks word er gefaciliteerd met bijvoorbeeld medicijnen en linnengoed. Capaciteit voor verticaal transport is vaak niet voldoende voorhanden. Voor een optimaal logistiek proces zijn onze goederenliften vaak een duurzame oplossing.



KANTOORGEBOUW

In kantoorgebouwen kan gebruik worden gemaakt van goederenliften hierbij worden bestaande personenliften aanzienlijk ontlast. Meer lift capaciteit betekent dat de aantrekkelijkheid van kantoorruimtes zal worden vergroot.



HOTELS

Voor een snelle en veilige logistiek van dagelijkse behoeften, zoals afval en linnengoed, kunnen onze goederenliften een elementaire bijdrage leveren. Dit draagt uiteindelijk bij aan een positieve bezoekerservaring.



EVENEMENTEN EN WINKELCENTRA

De SHERPA® en ESCORTA® goederenliften maken permanent een snel en veilig transport van consumptiegoederen mogelijk tussen bezorg- en verkoopgebied.

Vanaf nu kunnen architecten en ontwerpers met behulp van onze configurator eenvoudig de SHERPA® en ESCORTA® goederenliften ontwerpen en samenstellen. Onze online configurator begeleidt u stap voor stap door de configuratie zodat u, voor uw situatie, de juiste goederenlift kunt samenstellen. U zal gevraagd worden een aantal variabele in te voeren, waaronder het hefvermogen, het aantal verdiepingvloeren en daarbij de opstelling van de toegangen. Uit deze configuratie zijn vervolgens zowel 2D-tekeningen als ook 3D-tekeningen te downloaden die u voor uw

volgende ontwerpfase van uw plan kunt invoegen. Hiervoor zijn verschillende bestandsformaten beschikbaar: 2D & 3D DWG, 2D & 3D DXF, REVIT en IFC. Tevens is het ook mogelijk om de schaal te kiezen die past.

Na opstellen van deze configuratie ontvangt u van ons een bevestigingsmail met een overzicht van uw configuratie en uw contactpersoon voor eventueel meer informatie.

[Link naar BIM-Configurator](#)

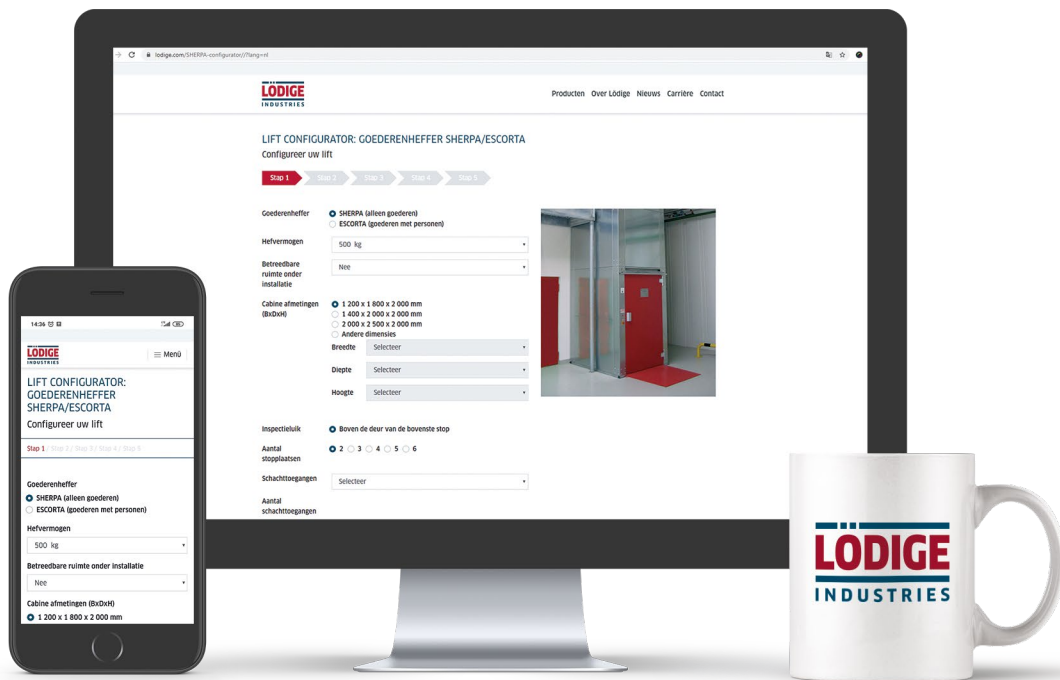

HEFVERMOGEN

Onze goederenliften SHERPA® en ESCORTA® zijn standaard leverbaar met een hefvermogen variërend van 500 kg tot 3.000 kg. De grote van het hefvermogen heeft onder andere invloed op de afmetingen van de cabine en de liftschacht (cabinebreedte en cabinediepte).

Onze goederenheffers zijn type gecertificeerd volgen machinerichtlijn 2006/42 EG. Hierom dient u rekening te houden met de rekenbelasting van 200 kg per vierkante meter vloeroppervlakte van de kooi. Bovenstaande betekend in de praktijk dat bij een klein hefvermogen, b.v. 500 kg het cabinevloeroppervlak (cabinebreedte x cabinediepte) tot maximaal tot 2,5 m² is beperkt. Als u

echter meer cabinevloeroppervlak nodig heeft, b.v. 8,4 m², (cabinebreedte 2,8 m en cabinediepte van 3,0 m) dan zal u automatisch moeten kiezen voor een installatie met een hefvermogen van minimaal 1.680 kg. Deze maatregel verhoogt de veiligheid van goederenlift en is bedoeld om risico van overbelasting te voorkomen.

Bij het configureren van onze SHERPA® en ESCORTA® goederenliften met onze online-configurator wordt hier automatisch rekening mee gehouden bij het bepalen van de cabineafmetingen en, indien nodig, wordt u geadviseerd om het hefvermogen te vergroten of de cabineafmetingen te verkleinen.

LIFTSCHACHT

De liftschacht van de goederenlift SHERPA® en ESCORTA® bestaat uit een zelfdragend stalen frame constructie met gegalvaniseerde plaatstalen afwerking. Deze is standaard bij de levering inbegrepen. De liftschacht wordt tijdens de montage op de vloer van de onderste stopplaats met zware ankers bevestigd. Afhankelijk van de hoogte van de schacht kunnen er nog verbindingen nodig zijn naar de etage vloeren. Deze zullen echter geen statische belastingen hoeven over te brengen, echter in sommige gevallen wel dynamische krachten zoals krachten van buitenaf die op het systeem inwerken (impactbelastingen), windbelasting, etc.). Als er onder de liftschacht toegankelijke ruimtes zijn, moet de constructieve vloer van de schachtput een belasting van minimaal 5000 N/m² kunnen dragen. Verder is de liftkooi in dit geval altijd voorzien van additionele veiligheidsvoorziening, zoals u die ook aantreft bij onze ESCORTA® Door deze toevoegingen dient u rekening te houden dat de buiten afmetingen van de schacht met 40 mm zullen toenemen.

De liftschacht is niet waterdicht en weerbestendig. Buiten opstelling is wel mogelijk als de schacht door gerichte maatregelen tegen weersinvloeden wordt beschermd. Indien van toepassing moet dit worden aangegeven waarna we het individueel kunnen beoordelen en toelichten. Als schachtafsluiting worden robuuste en betrouwbare schachtdeuren (enkel of dubbelvleugelig) in een dubbelwandige uitvoering toegepast. Boven elke schachtdeur is

een zogenaamde vallijst bevestigd, die de ontgrendelde deur weerhoudt van onbedoeld openen. Boven de deur van de bovenste stopplaats is een inspectieluik geïntegreerd. Het inspectieluik geeft toegang tot de componenten in het aandrijfgebied waaronder de aandrijfmotor en inspectieschakelaars. Deze toegang is noodzakelijk voor onderhoud en/ of noodvrijstelling van de lift. Voor het inspectieluik moet 700 mm vrije werkruimte/schikruimte beschikbaar zijn. Let op voor zowel dit inspectieluik als ook voor de besturingskast moet een vrije ruimte van minimaal 700 mm diep aanwezig zijn.

Tot een hefvermogen van 2.500 kg is de liftschacht gemaakt van gezet en verzinkt staalplaat het is daarmee voldoende beschermd tegen corrosie. Op verzoek van de klant kan de liftschacht ook worden geleverd in een gegronde of gespoten versie. Alle Classic Standard RAL-kleuren behalve metallic en fluorescerende kleuren zijn beschikbaar (zie hoofdstuk *Uitrustingsopties*). Vanaf een hefvermogen van 2.500 kg is de stalen liftschacht altijd geprimerd of gespoten. Dankzij deze innovatieve compacte en modulaire schachtconstructie kan de gehele liftschacht van de goederenlift snel worden gemonteerd, zelfs in de kleinste ruimtes. De liftschacht van de SHERPA® of ESCORTA® goederenlift wordt hieronder bij wijze van voorbeeld getoond als een lift met twee stopplaatsen voorzien van een liftput en bovenliggende liftdeuren in de stopplaatsen.

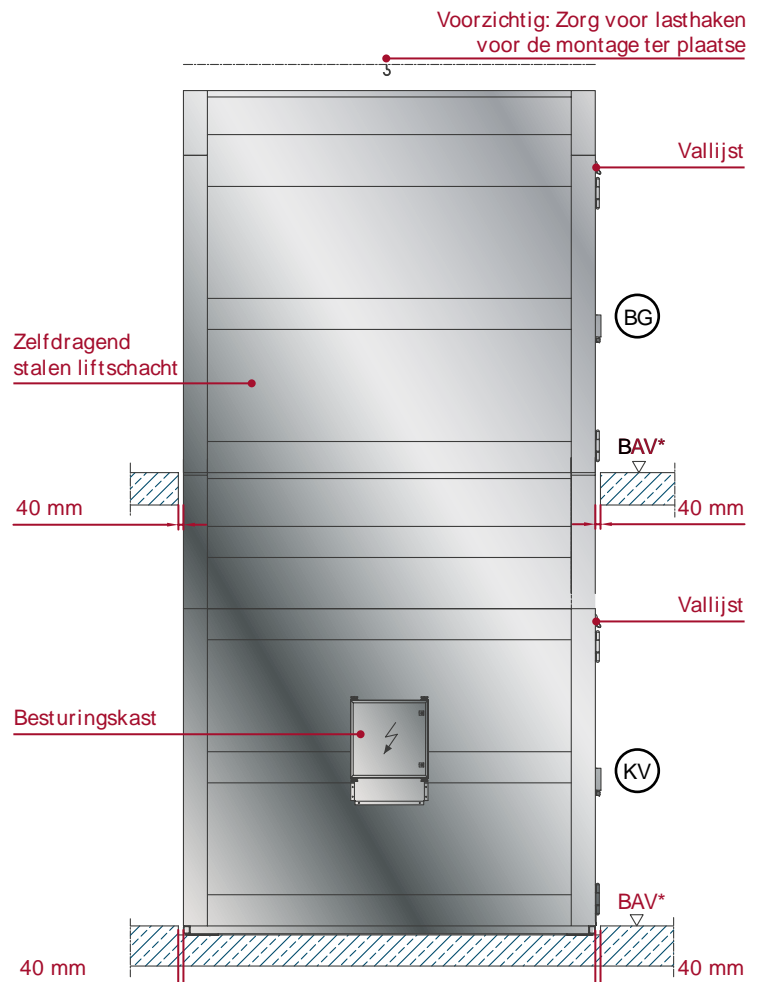
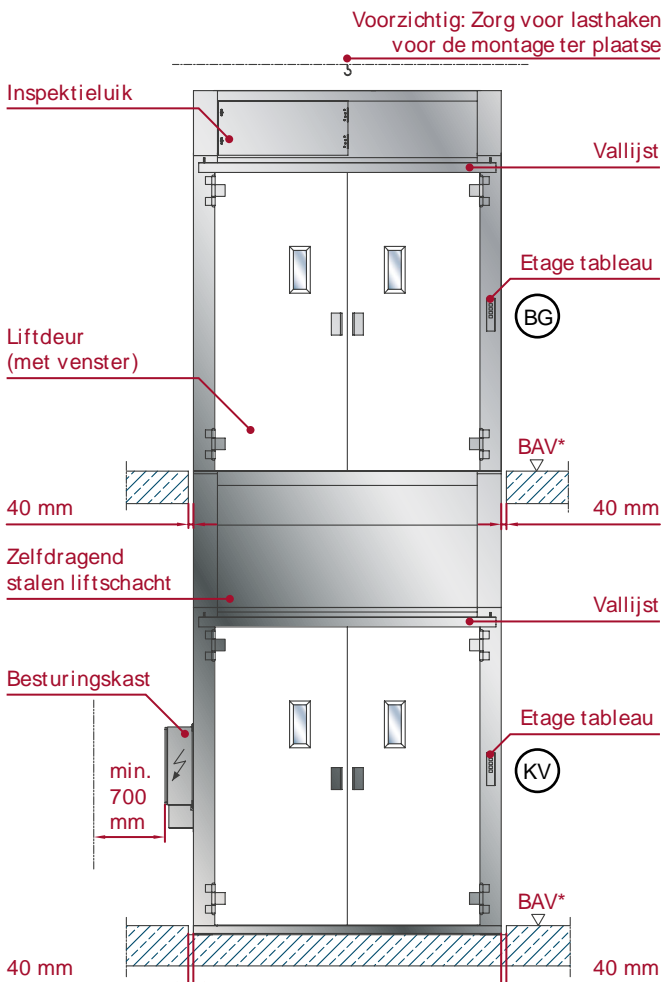

BAV* = bovenkant afgewerkte vloer

HEFHOOGTE

De gehele reisafstand van de liftkooi wordt de hefhoogte genoemd. Voor goederenliften met een put wordt de hefhoogte berekend vanaf de bovenkant van de afgewerkte vloer (BAV) van de laagste stop tot BAV van de hoogste stop. Voor goederenliften die een oprit gebruiken in plaats van een put in de onderste stop, begint de hefhoogte vanaf de bovenkant van de oprit tot BAV van de bovenste stop.

Onder anderen hefhoogte en hefvermogen is relevant voor het technische ontwerp en tevens voor de berekening van de schachtafmetingen, zoals schachtbreedte, schachtdiepte, schachthoogte en schachtkop van de lift. Om een passend voorstel uit te kunnen brengen is zowel

deze informatie als ook het aantal stops cruciaal. De hieronder getoonde goederenliften SHERPA® en ESCORTA® tonen zowel een systeem met een liftput als een systeem zonder liftput maar met een oprit. Dit om u even het verschil te tonen. De liftdeuren worden bij alle etages gebruikt als schachtafsluiting.

De maximale hefhoogte van de SHERPA® en ESCORTA® goederenliften is 18 meter. De minimale etage afstand tussen de afzonderlijke verdiepingen is afhankelijk van de opstelling van de deuren. Bepalend hierin is maximale hefvermogen en de opstelling van de liftdeuren, namelijk boven elkaar of juist tegenover elkaar geplaatst.

Opstelling van de deuren	Enkelzijdig	Dubbelzijdig
Max. hefhoogte	18.000 mm	18.000 mm
	tot 2.500 kg: deurhoogte + 300 mm	
Min. hefhoogte	tot 2.500 kg: deurhoogte + 350 mm	
		deurhoogte + 450 mm

GOEDERENLIFT MET LIFTPUT

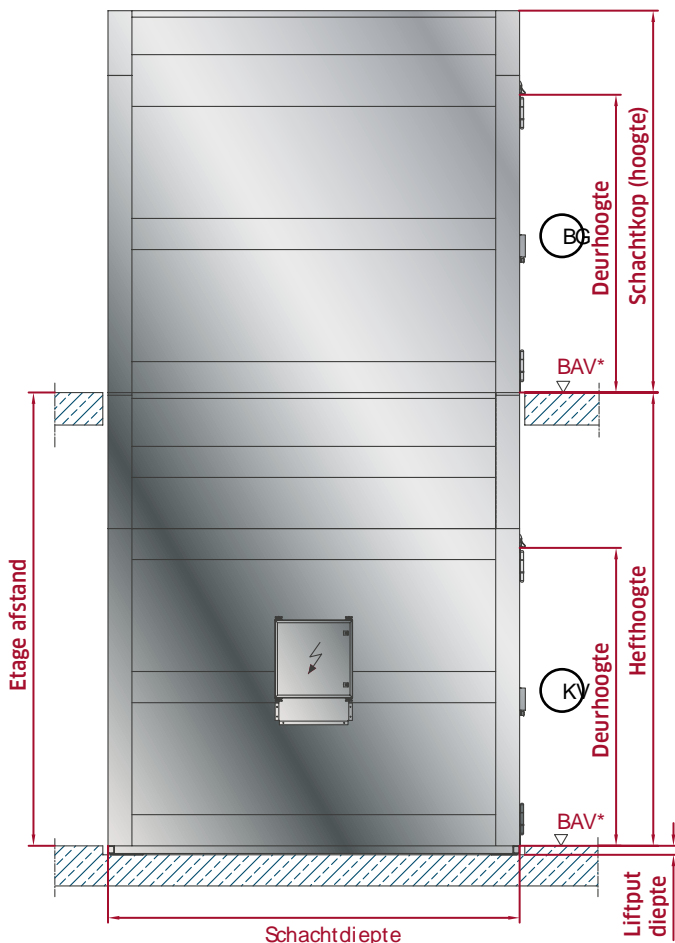

GOEDERENLIFT ZONDER LIFTPUT

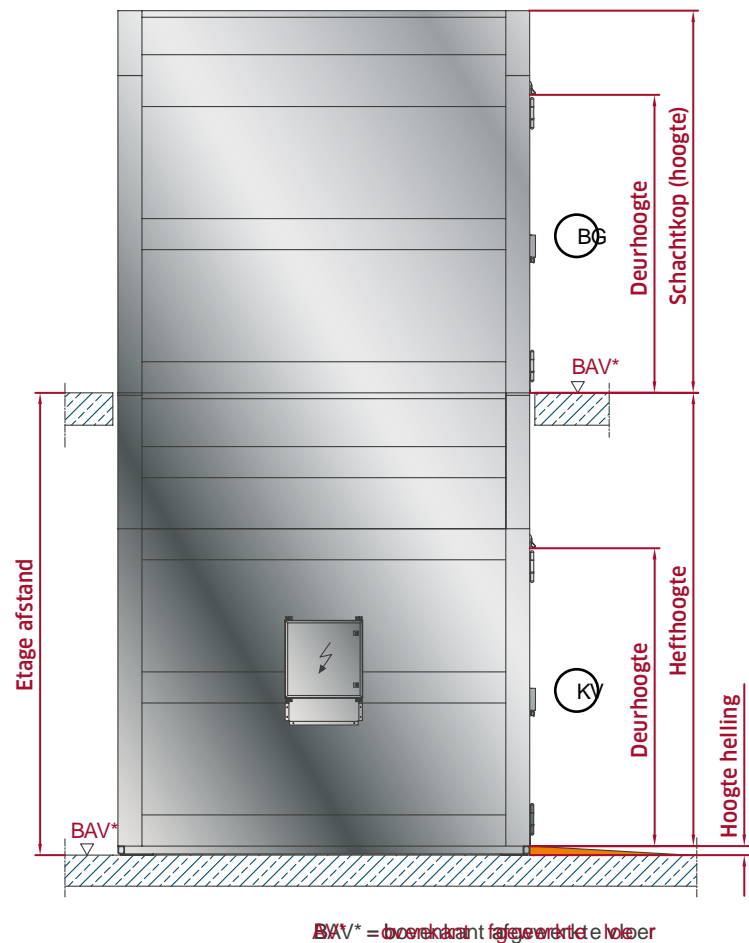

SCHACHTBREEDTE, CABINEBREEDTE EN VRIJEDOORGANG

Hoe groter de cabinebreedte, hoe gemakkelijker het voor de gebruiker is om comfortabel en veilig de lift te beladen en te ontladen. Bij de SHERPA® en ESCORTA® goederenliften komt de vrijedoorang altijd overéén met de geselecteerde cabinebreedte. De term cabinebreedte beschrijft de afstand tussen de zijwanden aan de binnen zijde van de liftcabine.

Omdat de liftschacht altijd deel uitmaakt van de goederenlift, is de schachtbreedte een resultaat van de keuze van de lift-cabine breedte en daarbij het hefvermogen. Daarom is de onderstaande tabel onderverdeeld in hefvermogen. Cabinebreedtes van 900 mm tot 2800 mm zijn mogelijk met onze goederenliften afhankelijk van het geselecteerde hefvermogen (zie hoofdstuk *Hefvermogen*).

Over het algemeen kunnen we onze goederenliften qua cabineafmetingen (breedte x lengte x hoogte) aanpassen aan uw wensen. Wij werken ook graag speciale oplossingen voor u uit.

Voor uw eerste ontwerp stappen kunt u de volgende tabel als richtlijn gebruiken, De informatie geldt voor een maximale hefhoogte van 18 m. Na het selecteren van de cabinebreedte wordt de schachtbreedte automatisch bepaald door onze online configurator en gegenereerd in de 2D tekeningen en 3D modellen. Over het algemeen kunnen we onze goederenliften qua cabineafmetingen (breedte x lengte x hoogte) aanpassen aan uw verschillende wensen. Natuurlijk werken we ook graag speciale oplossingen voor u uit.

Hefvermogen	tot 2.500 kg	vanaf 2.500 kg
Cabinebreedte	900 —2.800 mm	
Deurbreedte	correspondeert met cabinebreedte	
Schachtbreedte	deurbreedte + 370 mm	deurbreedte + 400 mm
Vloersparing	deurbreedte + 450 mm	deurbreedte + 480 mm

ENKELZIJDIGE TOEGANG

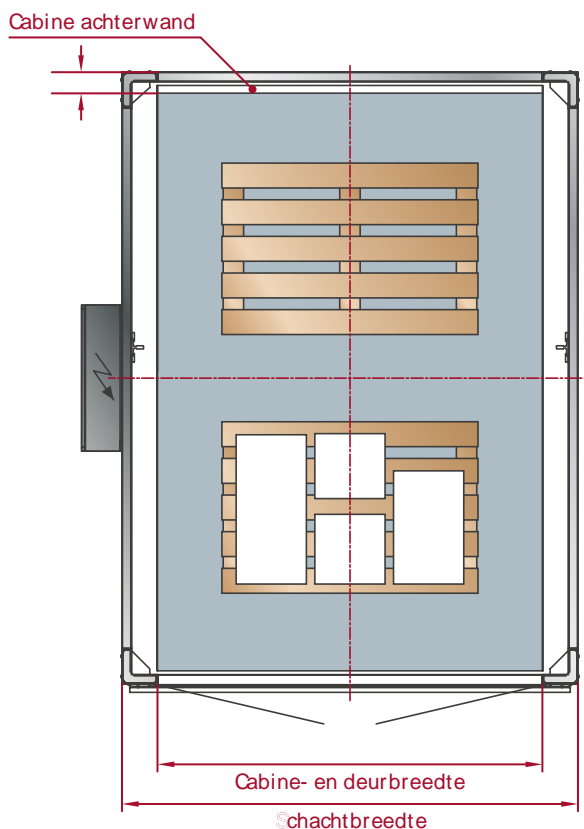

DUBBELZIJDIGE TOEGANG

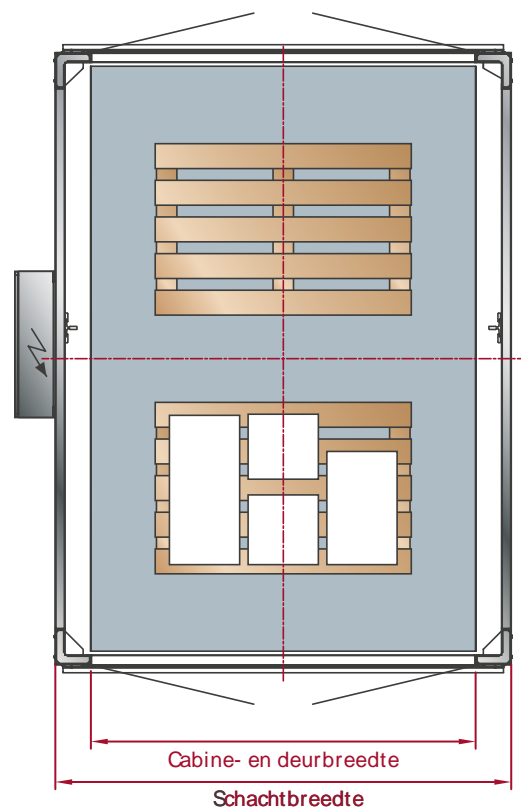

SCHACHTDIEPTE EN CABINEDIEPTE

De SHERPA® en ESCORTA® goederenliften zijn verkrijgbaar in cabinediepten van 1.200 mm tot 3.000 mm. Bij de schacht- en cabinediepte speelt plaatsing van de schachtdeuren (éenzijdige opstelling of tegenover elkaar), het hefvermogen en de uitvoering een rol.

Wanneer alle schachtdeuren aan één zijde van de liftschacht zijn aangebracht, dan spreekt men over éenzijdige belading, in dit geval beschrijft de term cabinediepte de vrije afstand tussen de rand van het platform in de toegang en de achterwand van de liftcabine. Ingeval van tegenover elkaar in de liftschacht geplaatste liftdeuren, in jargon een lift met doorlading oftewel een zo genoemde doorlader, beschrijft de term cabinediepte de vrije afstand tussen de buitenste platformranden in de toegangen van de liftcabine. Verder moet onderscheid worden gemaakt tussen de variant zonder personenbegeleiding, de SHERPA® en de variant met personenbegeleiding, de ESCORTA®. Bij de ESCORTA® is de minimale cabinediepte altijd 1.400 mm. Met de SHERPA® is een min. Cabinediepte van 1.200 mm mogelijk. Vanaf meer dan 1.500 kg is de minimale Cabinediepte van de SHERPA® 1.400 mm of

1.600 mm vanaf 2.000 kg. Vanaf 2.500 kg is de minimale Cabinediepte 1.800 mm. Als er onder de lift toegankelijke ruimtes zijn, moet een veiligheidsvoorziening worden gebruikt, waarbij de minimale Cabinediepte 1.600 mm zal zijn.

Ook de schachtdiepte wordt bepaald door de keuze van de cabinediepte, het hefvermogen en tevens de opstelling van de schachtdeuren. Als de schachtdeuren slechts aan één zijde van de schacht worden aangebracht, wordt in de liftkooi doorgaans een liftcabine-achterwand toegepast. Over het algemeen kunnen we onze goederenliften qua cabineafmetingen (breedte x lengte x hoogte) aanpassen aan uw specifieke wensen. Eventueel werken wij uw specifieke oplossingen voor u uit.

Voor uw eerste ontwerpstappen kunt u de onderstaande tabel als richtlijn gebruiken. De informatie geldt voor een maximale opvoerhoogte van 18 meter. Na het selecteren van de cabinediepte wordt de schachtdiepte automatisch bepaald in onze online configurator en verwerkt in de 2D en 3D tekeningen.

		SHERPA®	ESCORTA®
Cabinediepte (min. – max.)		1.200 – 3.000 mm	1.600 – 3.000 mm
Min. cabinediepte	tot 1.500 kg hefvermogen	1.200 mm	1.600 mm
	vanaf 1.500 kg hefvermogen	1.400 mm	1.600 mm
	vanaf 2.000 kg hefvermogen	1.600 mm	1.600 mm
	tot 2.500 kg hefvermogen	1.600 mm	1.600 mm
	vanaf 2.500 kg hefvermogen	1.800 mm	1.800 mm
Max. cabinediepte	enkelzijdige belading tot 2.500 kg hefvermogen	cabinediepte + 180 mm (vloersparing + 260 mm)	
	enkelzijdige belading vanaf 2.500 kg hefvermogen	cabinediepte + 220 mm (vloersparing + 300 mm)	
	dubbelzijdige belading tot 2.500 kg hefvermogen	cabinediepte + 140 mm (vloersparing + 220 mm)	
	dubbelzijdige belading vanaf 2.500 kg hefvermogen	cabinediepte + 180 mm (vloersparing + 260 mm)	

SCHACHTDIEPTE EN CABINEDIEPTE

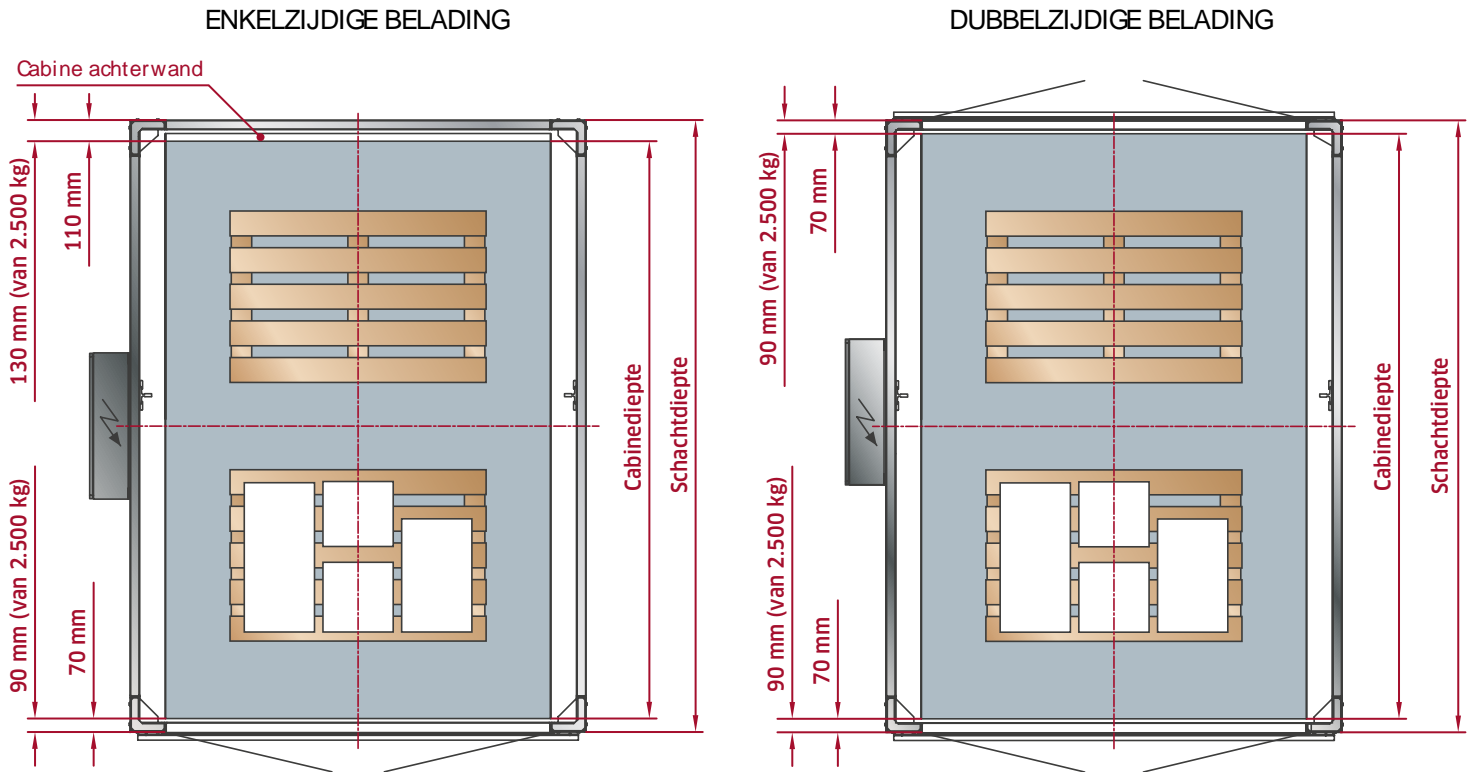

CABINEHOOGTE EN DEURHOOGTE

De cabinehoogte komt altijd overeen met de deurhoogte. Over het algemeen zijn cabine- en deurhoogtes van 1.800 mm tot 2.800 mm mogelijk. De cabinehoogte en deurhoogte zijn onafhankelijk van het hefvermogen. De schachtkop beschrijft de maat van de bovenkant van de afgewerkte vloer (BAV) van de bovenste etage tot de bovenkant van de (stalen) liftschacht. De totale hoogte van de schachtkop is afhankelijk van de gekozen cabinehoogte en vloeit voort uit de deurhoogte plus een variabele maat. Deze variabele maat is 450 mm of 650 mm en daarbij is de keuze afhankelijk van het hefvermogen, cabinegrootte en het ontwerp van de draaideuren. Bij onze SHERPA® en ESCORTA® goederenliften ligt de variabele maat voor de

hoogte van de schachtkop bij een hefvermogen tot 2.500 kg tussen 450 mm en 650 mm. Vanaf hefvermogen ≥ 2500 kg is dit 910 mm. Bij het configureren van een goederenlift, SHERPA® of ESCORTA® met onze online configurator, wordt de juiste hoogte van de schachtkop automatisch bepaald en wordt er automatisch rekening mee gehouden in de tekeningen en modellen die voor u beschikbaar zijn. Bovendien is voor de montage van de goederenliften SHERPA® en ESCORTA® een ruimte van minimaal 5% nodig. 400 tot 500 mm boven de liftschacht aanbevolen. Deze afmeting kan op verzoek worden verkleind. De inbouwruimte moet worden opgeteld bij de hoogte van de schachtkop.

tot 2.500 kg hefvermogen

tot 2.500 kg hefvermogen en brandwerendheid

vanaf 2.500 kg hefvermogen en brandwerendheid

Schachtkop

deurhoogte + (450 or 650 mm)

deurhoogte + 650 mm

deurhoogte + 910 mm

CABINEHOOGTE EN DEURHOOGTE

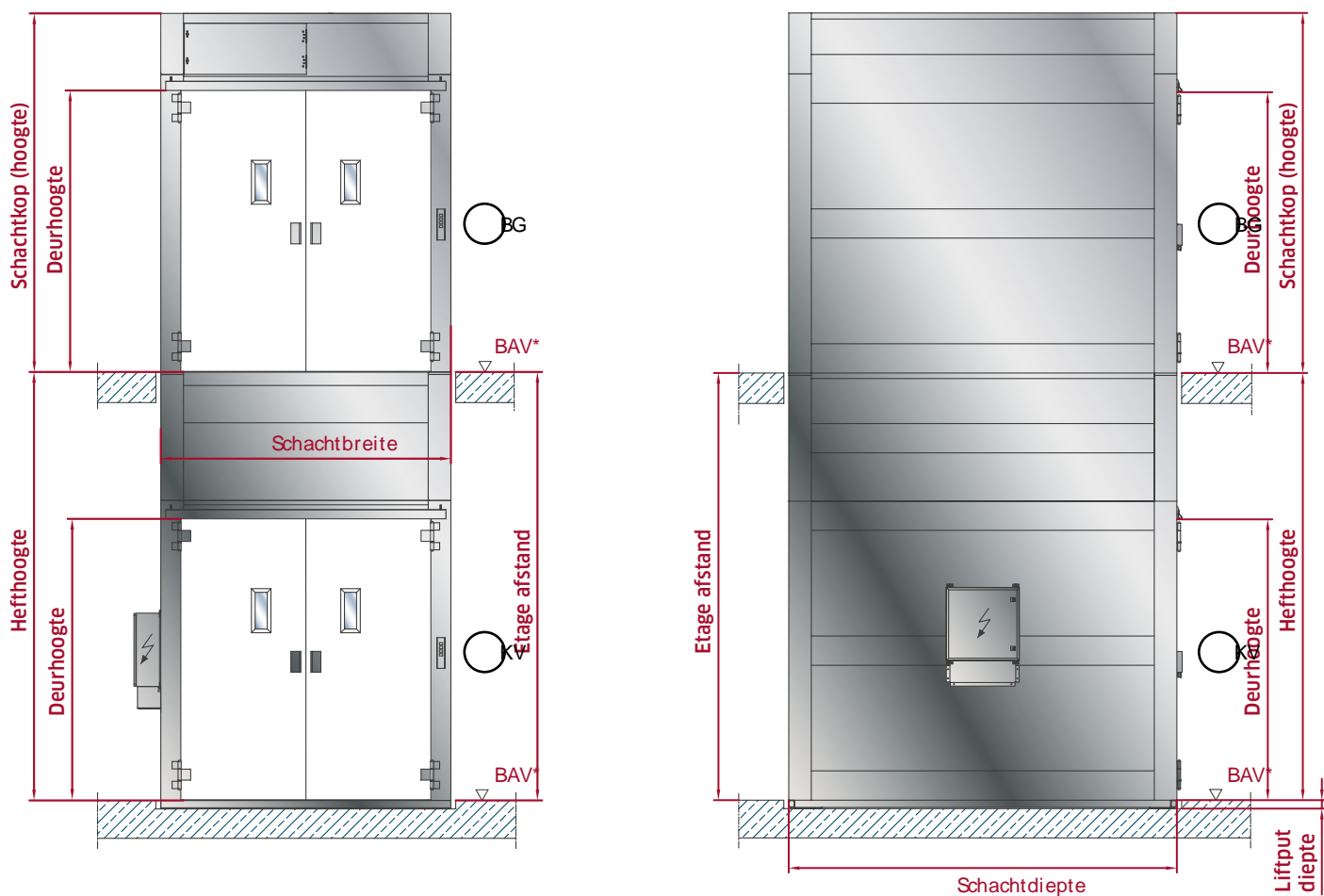

Aanwijzing: De cabinehoogte komt altijd overeen met de deurhoogte.
vloer

BAV* = bovenkant afgewerkte vloer

PUT OF OPRIJ

Afhankelijk van de wensen van de klant kan voor de SHERPA® en ESCORTA® goederenliften een schachtput of een oprit in de onderste stopplaats worden gebruikt. De schachtput diepte geeft de maat aan van de bovenkant van de afgewerkte vloer (BAV) van de onderste stopplaats tot de onderkant van de van de liftschacht. De hoogte van de eventuele oprit is de maat vanaf de bovenrand van het afgewerkte vloerniveau (BAV) van de onderste stopplaats tot de bovenrand van de deur drempel van de onderste stopplaats. Maat putdiepte is gelijk aan maat oprithoogte.

De diepte van de put of hoogte van de oprit ligt tussen 70 en 130 mm en is afhankelijk van het hefvermogen van de goederenlift. De onderstaande tabel toont de putdiepte, de hoogte en daarbij de lengte van de oprit, afhankelijk van het hefvermogen. Bij een hefvermogen tussen 2.000 en 2.500 kg kan de diepte van de put of de hoogte van de oprit variëren tussen 90 en 110 mm. De lengte van de oprit varieert daarbij om zo de helling van deze oprit zo klein mogelijk te houden.

Hefvermogen	Putdiepte/oprij	Lengte van de oprit
tot 1.999 kg	70 mm	1.000 mm
2.000 tot 2.500 kg	90 – 110 mm	1.000 – 1.500 mm
2.501 tot 3.000 kg	130 mm	1.500 mm

SCHACHTDEUREN EN BRANDBEVEILIGING

Als schachtafsluiting gebruiken we onze robuuste, betrouwbare en decennialang bewezen Lödige schachtdraaideuren met een dubbelwandige constructie. Onze schachtdeuren of liftdeuren zijn in enkel of dubbel vleugelige uitvoering leverbaar. De liftdeuren zijn uitgerust met een deurvergrendeling volgens DIN EN 81-20. De deuren zijn standaard gegrond in grondverf RAL 7032. eventueel zijn alle standaard klassieke RAL-kleuren, met uitzondering van metallic en fluorescerende kleuren, beschikbaar voor onze draaideuren.

Als u bij uw ontwerp rekening moet houden met brandbeveiliging, is dit geen probleem met onze SHERPA® en ESCORTA® goederenliften. Wij kunnen onze draaideuren leveren in een brandwerende uitvoering, deze brandwerende uitvoering voldoet aan DIN EN 81-58. Afhankelijk van de eisen kunnen voor deze schachtdeuren verschillende uitvoeringen met daarbij verschillende prestatiecriteria worden geselecteerd, zoals ruimteafsluiting (E), thermische isolatie (I) en straling (W) met bijbehorende classificatietijden. Onze draaideuren in een brandwerende uitvoering hebben standaard een goedkeuring volgens

EN 81-58 met de classificatie E120, EI5, EW30 of E120, EI15, EW60. Dit betekent dat de goederenlift ter plaatse in een brandwerende schacht kan worden geïnstalleerd volgens DIN 4102. In het gebied van de deuren wordt onze meegeleverde stalen profielen met pluggen ter plaatse aan de brandwerende deur bevestigd. De omliggende aansluitvoegen en spleten moeten worden afgesloten met brandwerend materiaal. In het gebied van de deuren wordt de stalen liftschacht ter plaatse met beugels aan de brandwerende omkleeding bevestigd. Voor het inspectieluik moet ter plaatse een apart inspectieluik worden geïnstalleerd conform de brandveiligheidsvoorschriften in de brandwerende schacht.

Het is ook mogelijk om de Lödige schachtdeuren uit te rusten met deurvanger of dictator. Deze dempen de individuele deurvleugels tijdens het sluitingsproces, zodat geluiden als de deuren dichtslaan worden vermeden. Verder beschermt een deurdemper de deur en de deurscharnieren. Tegelijkertijd sluit de deur automatisch tot op de laatste millimeter. Brandbeveiliging volgens DIN EN 81-58 is echter niet meer mogelijk bij gebruik van een deursluiters.

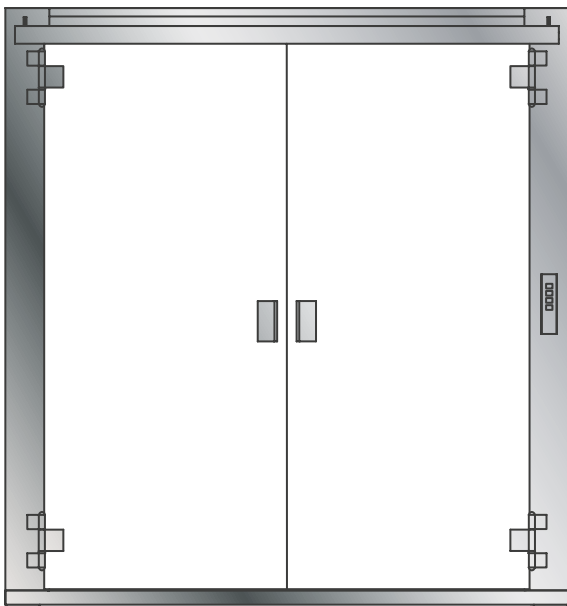

SHERPA®

- Standaard zonder venster
- Brandbeveiliging volgens EN 81-58 mogelijk
- Geen deurkrukken aan de binnenkant van de deuren
- Deuren enkelvleugelig mogelijk tot een cabinebreedte van 1.500 mm
- Alleen dubbele deuren mogelijk vanaf cabinebreedte > 1.000 mm
- Eventueel ook ongelijke vleugels (Asymmetrisch) mogelijk

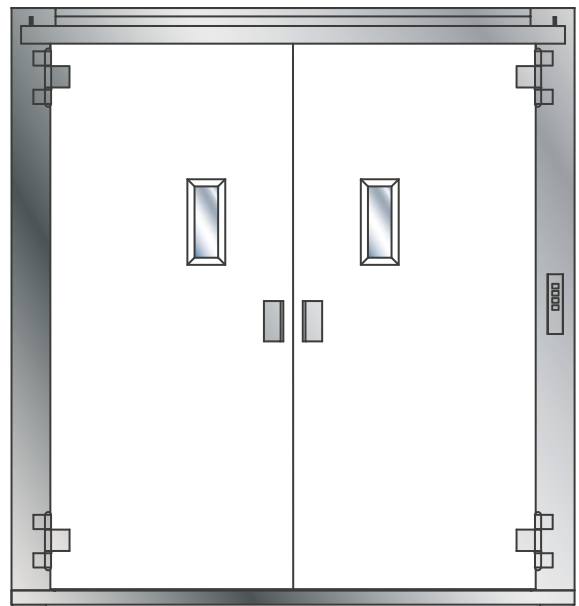

ESCORTA®

- Altijd met een venster
- Brandbeveiliging volgens EN 81-58 mogelijk
- Altijd met deurkrukken aan de binnenzijde van de deuren
- Deuren enkelvleugelig mogelijk tot een cabinebreedte van 1.500 mm
- Alleen dubbele deuren mogelijk vanaf cabinebreedte > 1.500 mm
- Eventueel ook ongelijke vleugels (Asymmetrisch) mogelijk

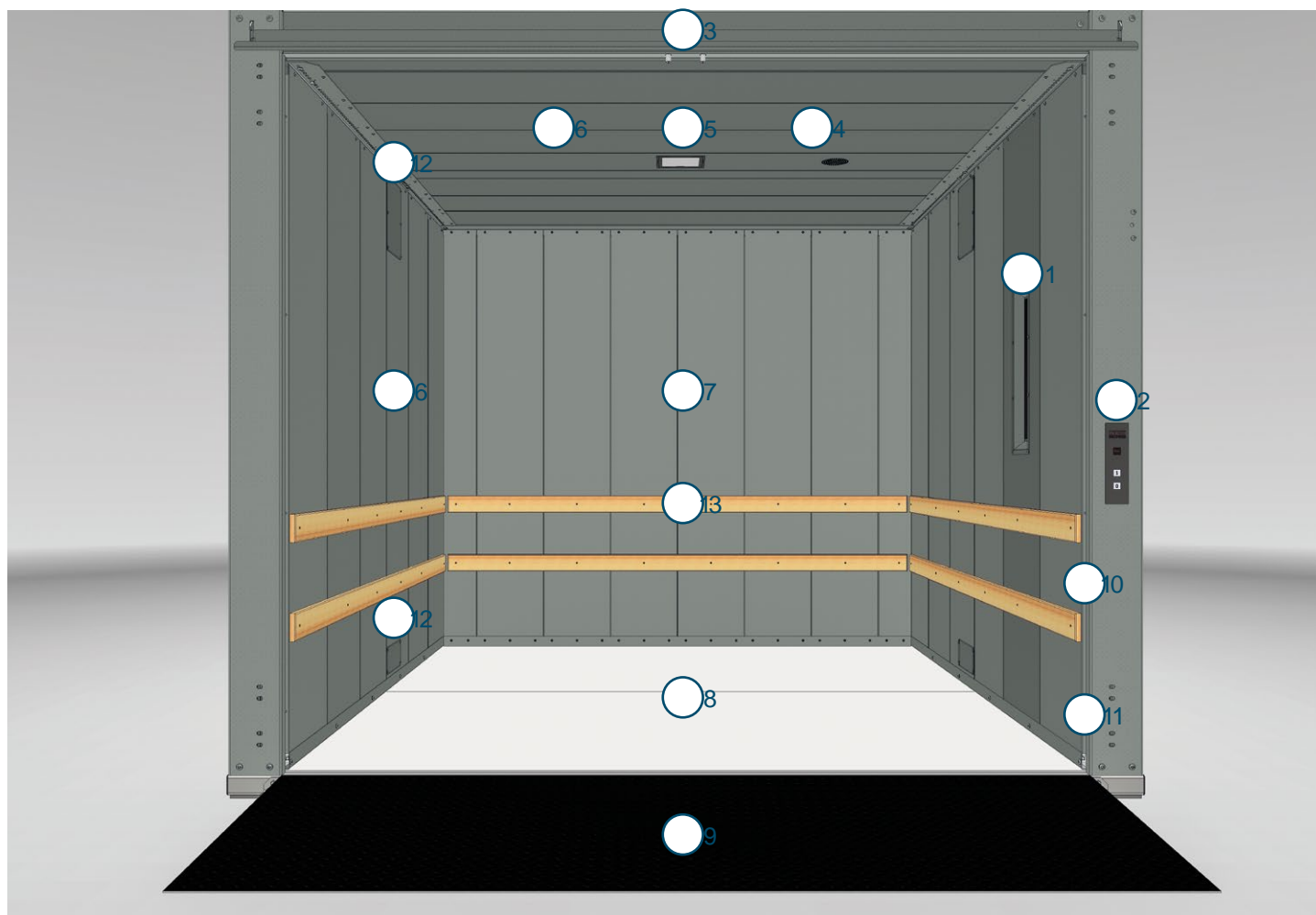

Weergave van de liftkooi van de ESCORTA®goederenlift met oprijplaat en achterwand van de cabine

LEGENDE TER UITLEG VAN DE LIFTCABINE

- | | |
|---|--|
| 1. Cabinetableau * | 8. Cabinevloer |
| 2. Etage-tableau | 9. Oprit (optioneel) |
| 3. Vallijst, deur vergrendeling | 10. Sensorlijst beveiliging bij toegang* |
| 4. Intercom nood oproep systeem * | 11. Deurscharnieren |
| 5. Cabineverlichting LED-Panel (optioneel) | 12. Onderhoudspanelen |
| 6. Cabineplafond / cabine wanden | 13. Stootlijsten (optioneel) |
| 7. Cabineachterwand (bij eenzijdige belading) | |

*Alleen bij ESCORTA®

LIFTCABINE

1. CABINETABLEAU (ALLEEN BIJ ESCORTA®)

Een cabinetableau wordt alleen gebruikt voor de ESCORTA® goederenlift. Met de SHERPA® is dit niet nodig vanwege het exclusieve transport voor goederen. In principe wordt in de ESCORTA® slechts één cabinetableau ingebouwd in de cabinewand. Het cabinetableau is gemaakt van roestvrij staal en geïntegreerd in de zijwand van de cabine, links of rechts.

Ons cabinetableau bevat een overbelasting indicator (1), een rijrichtingsindicator (2), verlichte etagedrukknoppen (3), noodoproep-toetsen (4) en een noodstopdrukknop (5). Op verzoek van de klant is een sleutelschakelaar (6) of voorbereiding voor een kaartlezer ter plaatse beschikbaar om een gebruikers groep aan te kunnen wijzen.

In de SHERPA® wordt een akoestische overbelasting indicator alleen geïnstalleerd vanaf een nominale belasting van 1.000 kg. Bij overbelasting klinkt een waarschuwings-signaal via een in de schacht geïntegreerde signaalhoorn. Om naar de gewenste verdiepingen te gaan, moet de bestemmingsknop gedurende de hele reis worden ingedrukt (zogenaamde dodemansbediening).



2. ETAGETABLEAU

Bij de goederenliften SHERPA® en ESCORTA® zijn de drukknop panelen van roestvrij staal en kunnen zowel links als rechts van de deur worden geplaatst. Bij enkele deuren is het etagetableau ergonomisch aan de sluitzijde of aan de zijkant van de deurkruk geplaatst.

Onze etagetableaus zijn voorzien van een bezet display (1) en ophaal-verzendknop (2). Als de deuren open staan of de liftkooi in beweging is, licht de bezetindicator op en wordt de huidige positie van de liftkooi weergegeven op de etage stand aanwijzer. Het is mogelijk om een sleutelschakelaar te gebruiken of om een kaartlezer ter plaatse toe te passen, dit om ongeautoriseerd gebruik te voorkomen.

Omdat onze goederenliften altijd zijn uitgerust met een haal- en zend besturing, kan de liftkooi worden opgeroepen of naar de gewenste verdieping worden gestuurd door de gebruiker met behulp van de etage knop (2).

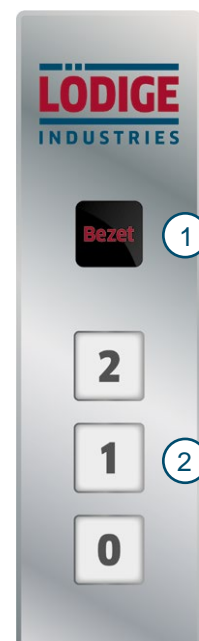

LIFTCABINE

3. DEUR VERGRENDLING

Boven elke deurvleugel is een deurklep/vallijst geïnstalleerd. Deze deurvalklep voorkomt dat de deur onbedoeld opent wanneer deze door de schaats op de liftcabine wordt ontgrendeld. De deurvallijst bewaakt ook de staat van de deur. De positie van de liftcabine wordt te allen

tijde gedetecteerd door extra sensoren in de schacht. De liftdeur kan alleen worden ontgrendeld/geopend als de liftcabine op de betreffende verdieping staat. De ruimte voor de deurvallijst moet altijd vrij blijven.

4. INTERCOM NOOD OPROEP SYSTEEM

Wordt toegepast bij onze ESCORTA® modellen. Vanwege eventuele aanwezigheid van personen in de liftcabine, is altijd een noodoproepapparaat geïntegreerd. In noodgevallen kan het noodoproepapparaat worden bediend via

het cabinepaneel. De intercom zit standaard in het cabineplafond. Optioneel is tevens een GSM verbindingsset leverbaar, in dit geval is de aanwezigheid van een analoge telefoonlijn niet langer noodzakelijk.

5. CABINEVERLICHTING LED-PANEL

in onze ESCORTA® goederenlift is een vierkant energiebesparend LED paneel ingebouwd. Het LED-paneel in het cabineplafond zorgt voor een hoogwaardige en duurzame verlichting, vermindert het energieverbruik en heeft tien keer de levensduur van een conventionele

fluorescentielamp. De lichtkleur is 840, neutraal wit, kleurtemperatuur 4000 K. Ieder led paneel heeft een vermogen van 18W en een lichtstroom van 1200 lm. Deze is optioneel ook leverbaar voor onze SHERPA® goederenlift in combinatie met een cabineplafond.

6. CABINEPLAFOND/CABINEWANDEN

Zowel de cabinewanden als het cabineplafond zijn gemaakt van met Sendzimir verzinkt plaatstaal en uitgevoerd in een lamellenconstructie. Het Sendzimir verzinken biedt voldoende corrosie bescherming tegen invloeden van buitenaf. Een gelakte versie is op aanvraag leverbaar in combinatie met een gelakte of een schacht die geprimed

is. Vanaf een hefvermogen van 2.500 kg is de liftkooi altijd geprimed of gelakt. Het cabineplafond is altijd ontworpen als een cabineplafond dat niet betreden kan worden. Het cabineplafond is optioneel verkrijgbaar voor de SHERPA® goederenlift.

7. CABINE ACHTERWAND

Indien de stopplaatsen van de goederenlift slechts aan één zijde zijn aangebracht, wordt de liftkooi voorzien van

een cabine achterwand. Vanaf een nominale belasting van 2.500 kg is de liftkooi altijd geprimed of geverfd.

8. CABINE VLOER

De cabinevloer van de SHERPA® en ESCORTA® goederenlift is gemaakt van glad plaatstaal met een tweecomponenten antislipcoating. De 2K antislip coating is een epoxyhars gebaseerde, oplosmiddelvrije en antislip coating, in RAL 7040. Verdere versies zijn op aanvraag verkrijgbaar, b.v.

Stalen traanplaat (geschilderd in deurkleur) of aluminium traanplaat mogelijk. Voor goederenliften tot max. 1.000 kg hefvermogen en max. 1.400 mm cabinebreedte zijn standaard Sendzimir verzinkte stalenplatforms.

LIFTCABINE

9. OPRIT (OPTIONEEL)

Als een liftput moet worden weggelaten, kan optioneel een toegangsoprit worden gebruikt in de onderste stop. De hoogte en lengte van de oprit is afhankelijk van het hefvermogen van de goederenlift (zie hoofdstuk *Pit/Oprit*).

Over het algemeen is de oprit gemaakt van tranen plaat en is geschilderd of gegrond in dezelfde kleur als de liftdeur. Uiteraard zijn andere klassieke RAL-kleuren en een zijafschuining op aanvraag mogelijk.

10. SENSORLIJST IN DE TOEGANG

Aangezien er met de ESCORTA®goederenlift personen begeleiding mogelijk is en daarbij geen kooiafsluiting is toegepast, dit om het compacte ontwerp mogelijk te maken, zijn er om veiligheidsredenen in het toegangsgebied van de kooi veiligheidssensorlijsten gemonteerd. Dit betekent

dat toegangen van de cabine ten alle tijde voldoende beschermd zijn. Lift komt namelijk niet in beweging of stopt direct wanneer de infrarode licht stralen van de sensorlijsten worden onderbroken.

11. DEUR SCHARNIEREN

Onze liftdeuren worden aan de zijkant van het deurkozijn bevestigd met twee deurscharnieren per deurvleugel. De deuren zijn verkrijgbaar met brandbeveiliging volgens

DIN EN 81-58 en in alle standaard Classic RAL-kleuren. Meer informatie en een weergave van de liftdeuren in gesloten toestand vindt u in het hoofdstuk *Liftdeuren*.

12. SERVICE LUIK

In elke zijwand van de liftkooi zijn twee onderhoudsluiken geïntegreerd. Daarmee kan ons Lödige serviceteam

diverse onderhouds- en servicewerkzaamheden uitvoeren.

13. STOOTRANDEN (OPTIONEEL)

Voor onze liftkooien zijn op verzoek van de klant stootlijsten van hardhout of kunststof verkrijgbaar in 1-rijige of 2-rijige uitvoering. De hardhouten stootplaten zijn 100 mm hoog en 20 mm dik. Kunststof stootlijst zijn verkrijgbaar in wit, zwart of groen en zijn 150 mm hoog en 15 mm dik. De positie van de laagste stootlijst is normaal

gesproken 250 mm, die van de bovenste (in het geval van een versie met twee rijen) 550 mm van de onderkant van de stootlijst tot de cabine vloer. De positie kan op verzoek worden gewijzigd. Verder wordt de stootlijst in het toegangsgebied over de gehele dikte afgeschuind, zodat je jezelf niet kan stoten of blijven haken achter de stootlijst.

BESTURINGSKAST

De besturingskast van de SHERPA® en ESCORTA® goederenliften wordt doorgaans direct op de liftschacht gemonteerd. Voor onze goederenliften is geen aparte machinekamer nodig. De schakelkast kan op elke verdieping links of rechts of op achterzijde van de schacht en van de liftschacht worden gemonteerd. Desgewenst kan de schakelkast ook vanaf de liftschacht worden bevestigd, maximaal 10 m van de schacht. De grootte van de schakelkast kan variëren

afhankelijk van de uitrusting van de goederenlift. De afmetingen van de schakelkasten staan in onderstaande tabel. De ruimte voor de schakelkast moet altijd vrij worden gehouden. Deze vrije ruimte moet minimaal 700 mm diep zijn over de dezelfde breedte als die van de schakelkast. De schakelkast is geschilderd in RAL 7035 en heeft de IP-beschermingsklasse IP54 zonder frequentieomvormer (FO), met FO IP44.

	Besturingskast SHERPA®	Besturingskast ESCORTA®
Hoogte	600 —760 mm	760 mm
Breedte	600 —760 mm	760 mm
Diepte	210 mm	210 mm

INSTALLATIE OP SCHACHT

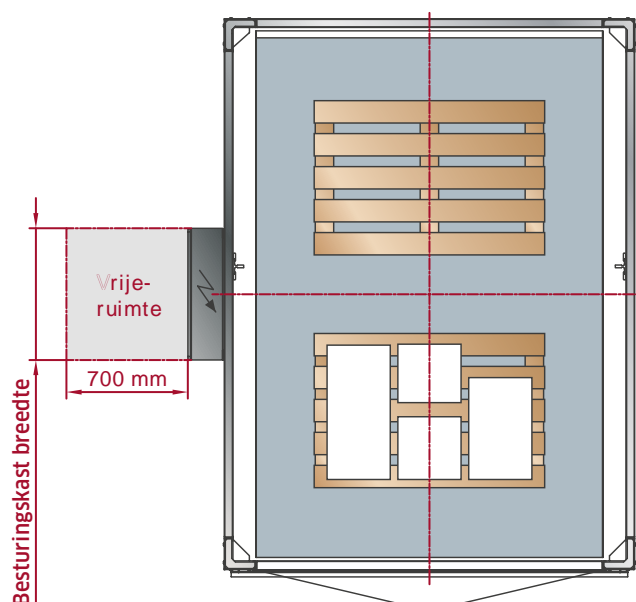

INSTALLATIE OP MUUR

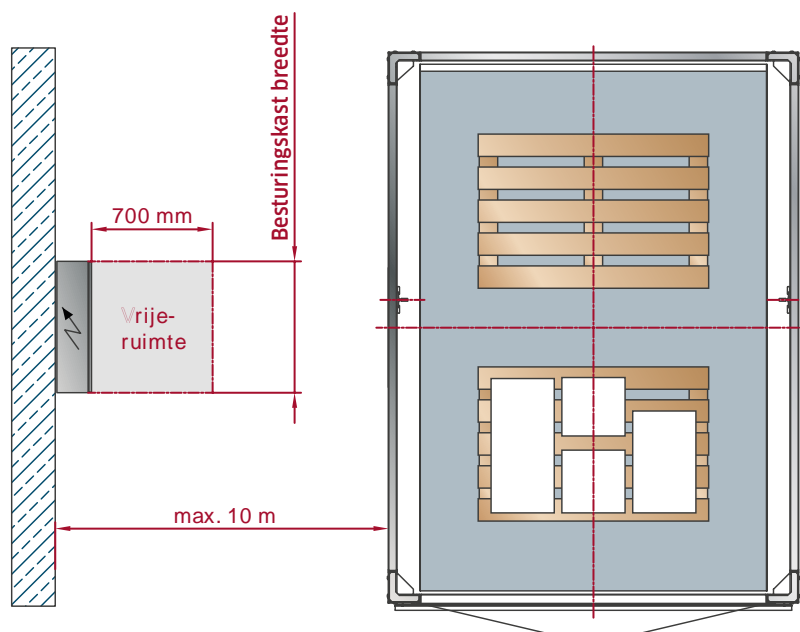

AANDRIJFEENHEID

De SHERPA® en ESCORTA® goederenliften zijn ontworpen voor een hefvermogen van maximaal 3.000 kg. Als aandrijving wordt een elektrische motor met een parallelle as toegepast. De ophangelementen zijn twee duplex rollenkettingen elk aan een zijde van de liftcabine. De elektrische aansturing geschied door een enkelvoudig gecontroleerde elektrische relais schakeling voor SHERPA® goederenliften en een dubbel gecontroleerde elektrische relais schakeling voor de ESCORTA® goederenliften. De complete aandrijfunit bevindt zich in de schachtkop. Dit ontwerp maakt een zeer compacte en nagenoeg onderhoudsvrije constructie mogelijk.

Op verzoek kan een frequentieregelaar worden toegepast in zowel SHERPA® als ESCORTA® goederenliften. Dit is met name aan te raden bij de ESCORTA® uitvoeringen.

Toepassing van dergelijke frequentieregelaar draagt bij aan, onder andere, een hoger rijcomfort en nauwkeurigere gelijkstelling bij de etages. Toepassing van een frequentieregelaar kan in sommige gevallen ook noodzakelijk zijn, zoals bijvoorbeeld bij een hoog hefvermogen of bij kwetsbare of vloeibare cabinelading. Tevens belangrijk voordeel, met een frequentieregeling kan de aansluitwaarde van de lift aanzienlijk worden verlaagd en geeft de vloeiende op- en afbouw van het vermogen een lagere mechanische belasting op alle componenten wat uiteindelijk onderhoud en levensduur ten goede zal komen. Ook hier in adviseren wij u graag in een individueel gesprek.

De grootte van de aandrijving is afhankelijk van het hefvermogen, de afmetingen van de cabine en de hefsnelheid en kan daardoor in opgenomen vermogen sterk variëren.

	Hefhoogte	Hefsnelheid	Opgenomen vermogen	Stroom verbruik*	Startstroom***
SHERPA®	bis 18.000 mm	0,2 m/s**	2,2 —18,5 KW	5,1 —37 A	12 —93 A
ESCORTA®	bis 18.000 mm	0,15 m/s	2,2 —9,5 KW	5,1 —19,5 A	

* Stroom bij volle belasting

** Land specifieke richtlijnen moeten in acht worden genomen, b.v. in Oostenrijk slechts 0,15 m/s.

Hogere nominale snelheden op aanvraag leverbaar.

*** Bij volle belasting en met een frequentieregelaar

Speciale uitvoeringen op aanvraag, technische wijzigingen mogelijk, ESCORTA® altijd 0,15 m/s, aandrijfmaat afhankelijk van de nominale belasting, afmetingen cabine en nominale snelheid.

TOEPASSING

Zowel SHERPA® als ESCORTA® goederenliften zijn uitgerust met een haal en zend mogelijkheid. Op elke verdieping kan de lift worden opgehaald met behulp van het etageta-bleau. Aangezien het voor mensen verboden is om met de SHERPA® te reizen, is er geen bedieningspaneel geïnstal-leerd in de liftcabine.

Met de ESCORTA® kunnen meerdere personen in de lift-kooi reizen (max. Aantal personen = hefvermogen/75 kg), daarom is er een bedieningspaneel in de liftkooi gemon-teerd. De bediening of het gebruik van de lift is bedoeld

voor een geïnstrueerde groep gebruikers in een gebied dat niet zondermeer toegankelijk is voor het publiek en wordt uitgevoerd met vasthoud bediening (dodemansbediening).

Een beperking van de gebruikersgroep kan worden gere-aliseerd door middel van een sleutelschakelaar of kaart-lezer in het cabinepaneel of in het vloerpaneel. Deze maatregel is echter alleen nodig als geïnstrueerde mensen niet-ingewijden mee willen nemen. Als de lift alleen wordt gebruikt door getrainde gebruikers, kan de sleutelschake-laar worden weggelaten.

UITRUSTING OPTIES

Er kunnen ook verschillende extra opties worden geselecteerd voor onze SHERPA® en ESCORTA® goederenliften.

SCHACHT

Put of oprit

U kunt kiezen tussen het gebruik van een put of een oprit bij de onderste stop. De oprit gemaakt van stalen traanplaat is geprimeerd of geleverd in dezelfde kleur als de liftdeur. Op verzoek is een zijafschuining mogelijk.

Toegankelijke ruimte onder de liftschacht

Als u onder de liftschacht in uw gebouw toegankelijke kamers heeft op de plaats van installatie van de goederenlift, moet u deze optie selecteren. In dergelijke gevallen is het gebruik van een veiligheidsuitrusting verplicht in overeenstemming met de toepasselijke normen. Ter plaatse moet rekening worden gehouden met de maximale belasting van de put.

Schilderen van de liftschacht

Op verzoek van de klant is een volledige primer of verflaag van de liftschacht mogelijk. Alle gangbare klassieke RAL-kleuren zijn beschikbaar. Metallic en neokleuren zijn niet mogelijk. Deze optie omvat ook het schilderen van de liftkooi.

LED-signaallicht voor elke toegang

Op verzoek van de klant kan een LED-opbouwlamp (rood/groen signaal) aan de zijkant van de liftschacht of boven de deur worden gemonteerd. Als de lift wordt gebruikt of bezet is, gaat de rode LED van de opbouwlamp branden. Als de lift vrij is, brandt de groene LED in de halte waar de liftkooi zich bevindt, alle andere stoppen rood.

SCHACHTDEUREN

Schilderen van de schachtdeuren

De liftdeuren kunnen op verzoek van de klant in alle gangbare klassieke RAL-kleuren worden geleverd. Metallic en neokleuren zijn niet mogelijk.

Deuren met deursluiters

De deurdempers verminderen het sluitgeluid en de mechanische belasting van de deurvleugels tijdens het sluiten. Verder beschermt een deurdemper de deur en de deurscharnieren. Tegelijkertijd sluit de deur automatisch tot op de laatste millimeter. Brandbeveiliging volgens DIN EN 81-58 is echter niet meer mogelijk bij gebruik van een deurdemper.

Draaideurdeuren met raam (SHERPA®)

Met deze optie zijn de liftdeuren van de SHERPA® voorzien van ramen (100 mm x 300 mm) zoals bij de ESCORTA®

Brandwerende deuren

De liftdeuren zijn brandwerend volgens DIN EN 81-58. Bij deze optie is het gebruik van deurdempers niet mogelijk. De volgende brandbeveiligingsklassen zijn mogelijk: E120, EI05, EW30 of E120, EI15, EW60.

CABINE

Cabineplafond

Optioneel te bestellen met de SHERPA® goederenlift. Cabineplafond is een verplichte keuze bij toepassing van cabineverlichting.

Laadzekering

Indien gewenst kan in de buurt van de deuren een uitrolbeveiliging worden aangebracht die in de cabinevloer kan worden neergelaten. Dit vermindert de beschikbare cabinediepte met 175 mm.

Noodoproepsysteem (alleen met ESCORTA®)

U kunt kiezen voor de standaard analoge aansluiting of u kunt kiezen tussen twee modules met GSM verbinding respectievelijk de GSM 2G-module of 4G-module (LTE).

LED cabineverlichting

Optioneel te bestellen met de SHERPA® goederenlift. Net als bij de ESCORTA® is een LED-paneel geïntegreerd in het cabineplafond. Het gebruik van een cabineplafond is daarom absoluut noodzakelijk voor deze optie. Zonder cabineverlichting moet het gebied voor de ingangen voldoende verlicht zijn, daarom raden wij altijd cabineverlichting aan.

UITRUSTING OPTIES

CABINE

Stootlijsten

Hardhout: 100x20mm; 1 rij of 2 rijen

Kunststof: 150x15mm; 1 rij of 2 rijen; wit, zwart of groen

De positie van de onderste stootlijst is normaal gesproken 250 mm, die van de bovenste (in het geval van een versie met twee rijen) 550 mm van de onderkant van de stootlijst tot de platformvloer. De positie kan op verzoek worden gewijzigd.

Cabinevloer

Op verzoek van de klant zijn de volgende versies van de cabinevloer mogelijk:

- Stalen traanplaat (geschilderd in deurkleur)
- Aluminium traanplaat
- Tweecomponenten antislipcoating mogelijk
- Sendzimir verzinkt platform (alleen mogelijk tot 1.000 kg nominale belasting en 1.400 mm cabinebreedte)

De 2K antislip coating is een epoxyhars gebaseerde, oplosmiddelvrije en antislip coating, in RAL 7040.

AANDRIJVING

Frequentieregelaar

Een frequentie geregelde aandrijving is tevens mogelijk voor onze SHERPA® goederenlift, standaard op de ESCORTA®. In bepaalde toepassingen is het gebruik van een

frequentieregelaar echter noodzakelijk of verstandig. Wij lichten dit graag individueel met u toe en zoeken de beste oplossing voor u.

ROESTVAST STAAL

Een roestvrijstalen versie van de goederenlift SHERPA® en ESCORTA® moet individueel worden aangevraagd. Evenals een lift specifiek lift ontwerp voor toepassingen met of

volgens hygiënevoorschriften zal individueel moeten worden aangevraagd. Een lift specifiek lift ontwerp voor toepassing binnen een Cleanroom omgeving is niet mogelijk.

SERVICE

Op onze installaties is standaard een garantieperiode van 12 maanden en een garantie-onderhoud van 3 maanden na oplevering van toepassing. In de eerste 3 maanden na oplevering kan het exacte gebruik en daarmee de

onderhoudsfrequentie worden bepaald. In deze periode zal door onze service afdeling een onderhoudscontract worden voorgesteld. Onderhoudsmethodiek volgens de NEN EN 13015.

Lödige Benelux
Pardostraat 5 , 8340 Sijsele
Belgium

Tel. +32 50377703
info@grytec-
liften.be

www.grytec-liften.be